

Omega 120 – Correias de Apoio

PERFIL GALVANIZADO

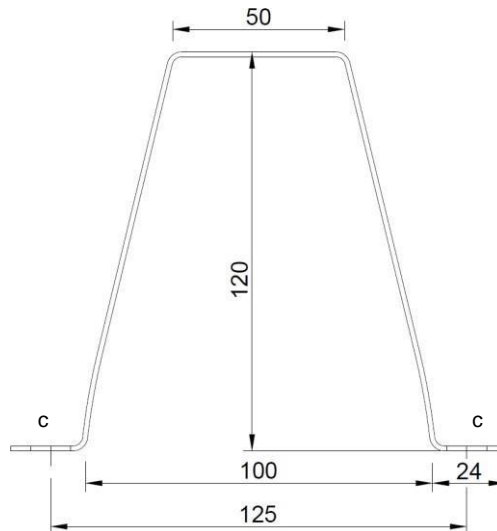

1029
21
1029 - CPR - PT20/07229
EN 1090-1



Material Base

Acero Estructural S220GD – S320GD (EN10346)
Otras calidades de acero bajo consulta

Tipo de Protección

Galvanizado Z100- Z275 (EN10346)
Otros revestimientos bajo consulta

Perforación

Agujero Ø12x14mm - Tornillo M10

Perforación Standard a 25 mm desde los extremos en secciones c

Espesor

1.5; 2.0 e 2.5 mm

Tolerancias Geométricas

EN1090-4 y EN 10162

Reacción al fuego

Clase A1

Fabricación

De acuerdo con las especificaciones / dibujos del cliente

TABLA DE PROPIEDADES GEOMETRICAS

PERFIL	Dimensiones						Área cm ²	Peso kg/m	Centro de gravedad		Inercias			Radio de giro		Módulo resistente		Área de Pintura Superficie Unitaria m ² /m	Perforación	Tornillo
	e	H	b	b _s	d ₁	c			YG	ZG	IY	IZ	IT	Radio de giro		Módulo resistente				
	mm								mm		cm ⁴			cm		cm ³				
	mm								mm		cm ⁴			cm		cm ³				
Ω 120	1.5	120	50	100	125	24	4.95	3.89	74.0	60.4	92.4	90.1	0.04	4.32	4.27	15.50	12.18	0.663	Ø 12x14	M10
	2						6.60	5.18		60.2	122.5	121.2	0.09	4.31	4.29	20.48	16.38	0.664		
	2.5						8.25	6.48		60.1	152.2	152.8	0.17	4.30	4.30	25.41	20.65	0.665		

Nota: Las propiedades que se muestran en la tabla se refieren a la sección sin procesar. No se consideran los efectos de la no alineación geométrica del material ni las imperfecciones de ejecución.